

Návod k obsluze

Přenosný generátor

Invertor série P



P3000i

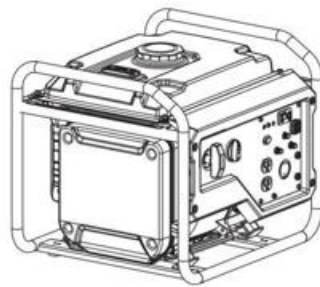

P3500i/O



P3500i

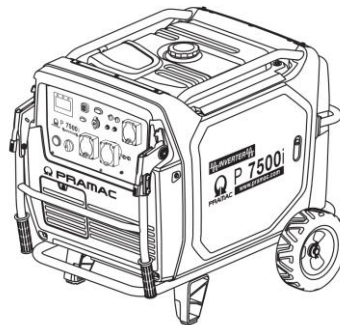

P7500i

Copyright © 2023 PR Industrial s.r.l. unipersonale - Loc. Il Piano - 53031 Casole d'Elsa (SI)

Vytištěno v Itálii Všechna práva jsou vyhrazena, zejména celosvětově platná autorská práva, právo na rozmnožování a právo na šíření.

Tento dokument smí příjemce použít pouze k určenému účelu. The document may not be reproduced entirely or partially or translated into any other language.

Reprodukce nebo překlad, a to i výňatků, pouze s písemným souhlasem společnosti PR Industrial s.r.l. unipersonale.

Jakékoli porušení zákonných ustanovení, zejména ochrany autorských práv, povede k občanskoprávnímu a trestnímu stíhání. Společnost PR Industrial s.r.l. unipersonale neustále pracuje na zdokonalování svých výrobků v rámci dalšího technického rozvoje. Proto si vyhrazujeme právo na změny vyobrazení a popisů v této dokumentaci, aniž bychom byli povinni provést již dodané změny.

S výjimkou chyb. Akumulátorová stanice na krytu může mít speciální vybavení (volitelné příslušenství).

Výrobce

PR Industrial s.r.l. unipersonale

Lokalita Il Piano

53031 Casole d'Elsa (SI) - Itálie

Tel: +39 0577965200

E-mailová adresa: info@pramac.com

Překlad originálního návodu k obsluze

1	Úvodní slovo	6
2	Úvod	7
2.1	Zobrazovací prostředky tohoto návodu k obsluze	7
2.2	Kontaktní partner společnosti PRAMAC	8
2.3	Popsané typy přístrojů	8
2.4	Identifikační značení přístroje	8
3	Bezpečnostní předpisy	9
3.1	Bezpečnostní pokyny v tomto návodu k obsluze	9
3.2	Popis a stanovení účelu stroje	10
3.3	Provozní bezpečnost	11
3.4	Kvalifikace obsluhy	12
3.5	Bezpečnost při provozu spalovacích motorů	14
3.6	Bezpečnosti při provádění servisu	15
4	Varovné a informační štítky	17
5	Obsah dodávky	18
6	Zdvihání a přeprava	19
7	Provoz	20
7.1	Příprava stroje k prvnímu použití	20
7.2	Instalace příslušenství (pouze pro P7500i)	21
7.3	Proudové požadavky	22
7.4	Snížení proudu	23
7.5	Uzemnění	24
7.6	Provoz s těžkým zatížením	24
7.7	Instalace	24
7.8	Používání prodlužovacích kabelů	25
7.9	Ovládací panely	27
7.10	Ovládací funkce	29
7.11	Před spuštěním	33
7.12	Spuštění motoru	35
7.13	Vypnutí motoru	36
8	Údržba	38
8.1	Plán pravidelné údržby	38
8.2	Výměna motorového oleje	39
8.3	Údržba vzduchového filtru	40
8.4	Údržba síta tlumiče a lapače jisker	40
8.5	Údržba palivového filtru	41
8.6	Zapalovací svíčka	42
8.7	Baterie	42
8.8	Dlouhodobé skladování	44

9	Základní monitorování chyb	46
10	Likvidace	47
10.1	Likvidace starých elektrických a elektronických přístrojů	47
11	Technické údaje	48
11.1	P3000i	48
11.2	P3500i	49
11.3	P3500i/o	50
11.4	P7500i	51
12	Nákresy	52
12.1	P3000i	52
12.2	P3500i	53
12.3	P3500i/o	54
12.4	P7500i	55
	Prohlášení o shodě ES	56

1. Úvodní slovo

Tento návod k obsluze obsahuje důležité informace a postupy pro bezpečný, řádný a hospodárný provoz tohoto stroje firmy PRAMAC. Jeho pečlivé přečtení, správné porozumění a jeho dodržování pomůže zabránit nebezpečí, snížit náklady na opravu a doby odstávky a tím zvýšit provozní dostupnost a životnost zařízení.

Tento návod k obsluze nepředstavuje návod pro rozsáhlé provádění údržby nebo oprav. Tyto práce musí být provedeny pracovníky servisu PRAMAC nebo autorizovanými kvalifikovanými pracovníky. Stroj firmy PRAMAC musíte obsluhovat a udržovat podle údajů v tomto návodu k provozu. Nesprávné použití nebo údržba neprováděná podle předpisu mohou způsobit vznik nebezpečí. Návod k provozu musí být proto trvale k dispozici v místě instalace stroje.

Vadné součásti přístroje musíte ihned vyměnit!

V případě otázek k provozu nebo údržbě se prosím obraťte na Vaši kontaktní osobu ve firmě PRAMAC.

2. Úvod

2.1 Zobrazovací prostředky tohoto návodu k obsluze

Výstražné symboly

Tento návod k obsluze obsahuje bezpečnostní předpisy těchto kategorií: NEBEZPEČÍ, VÝSTRAHA, OPATRNĚ, POZOR.

Dodržujte tato upozornění. Vyloučíte tak nebezpečí smrti nebo úrazu obsluhy, vzniku hmotných škod nebo nesprávně provedené údržby.



NEBEZPEČÍ

Toto výstražné upozornění upozorňuje na bezprostředně hrozící nebezpečí, která vedou k těžkým úrazům nebo smrti.

- Jednotlivá uvedená opatření vám umožní vyhnout se nebezpečí.
-



VÝSTRAHA

Toto výstražné upozornění upozorňuje na možná nebezpečí, která mohou způsobit těžká zranění nebo smrt.

- Jednotlivá uvedená opatření vám umožní vyhnout se nebezpečí.
-



OPATRNĚ

Toto výstražné upozornění upozorňuje na možná nebezpečí, která mohou způsobit lehká zranění.

- Jednotlivá uvedená opatření vám umožní vyhnout se nebezpečí.
-

POZOR

Toto výstražné upozornění upozorňuje na možná nebezpečí, která mohou způsobit hmotné škody.

- Jednotlivá uvedená opatření vám umožní vyhnout se nebezpečí.
-

Upozornění

Upozornění: Zde obdržíte doplňující informace.

Pokyn pro manipulaci

- Tento symbol vás vyzve, abyste něco provedli.
1. Tento číslovaný symbol vás vyzve, abyste něco provedli v uvedeném pořadí.

- Tento symbol slouží k sestavení seznamu.

2.2 Kontaktní partner společnosti PRAMAC

V závislosti na zemi je vaším kontaktním partnerem společnosti PRAMAC váš PRAMAC servis, vaše PRAMAC dceřiná společnost nebo váš obchodní zástupce společnosti PRAMAC.

Adresy naleznete na internetu pod WWW.PRAMAC.COM

Adresu výrobce najdete na začátku tohoto návodu k obsluze.

2.3 Popsané typy přístrojů

Návod k obsluze slouží pro různé typy přístrojů jedné přístrojové řady.

Z tohoto důvodu se některé obrázky můžou mírně lišit od vzezření vašeho přístroje.

Kromě toho můžou být popsány díly, které váš přístroj neobsahuje.

Jednotlivosti k popsáným typům přístrojů najdete v kapitole *Technické parametry*.

2.4 Identifikační značení přístroje

Údaje na typovém štítku

Typový štítek obsahuje údaje, které jednoznačně identifikují váš přístroj. Tyto údaje jsou nezbytné k objednávání náhradních dílů a v případě technických odborných dotazů.

- Poznamenejte si údaje vašeho přístroje do následující tabulky:

Označení	Vaše údaje
Skupina a typ	
Rok výroby	
Č. Kódu	
Sériové č.	

3. Bezpečnostní předpisy

3.1 Bezpečnostní pokyny v tomto návodu k obsluze

Tento návod k obsluze obsahuje bezpečnostní předpisy z kategorií: NE- BEZPEČÍ, VÝSTRAHA, VAROVÁNÍ, POKYN a POZNÁMKA. Tyto musí být dodržovány, aby se snížilo nebezpečí zranění, poškození vybavení nebo neodborně provedeného servisu.



Toto je výstražný bezpečnostní symbol, který varuje před možným nebezpečím úrazu.

- Dodržujte všechny bezpečnostní předpisy uvedené za tímto výstražným symbolem.



NEBEZPEČÍ

NEBEZPEČÍ upozorňuje na nebezpečnou situaci, která při nedodržení tohoto varování povede k těžkým zraněním nebo smrti.

- Abyste předešli smrtelným nehodám a těžkým poraněním, přesně dodržujte všechny bezpečnostní pokyny, které jsou uvedeny za tímto signálním slovem.



VÝSTRAHA

VÝSTRAHA upozorňuje na nebezpečnou situaci, která při nedodržení tohoto varování může vést k těžkým zraněním nebo smrti.

- Abyste předešli možným smrtelným nehodám a těžkým poraněním, přesně dodržujte všechny bezpečnostní pokyny, které jsou uvedeny za tímto signálním slovem.



OPATRŇ

VAROVÁNÍ upozorňuje na nebezpečnou situaci, která při nedodržení tohoto pokynu může vést k lehkým až středně těžkým zraněním.

- Abyste předešli možným lehkým nebo středně těžkým poraněním, přesně dodržujte všechny bezpečnostní pokyny, které jsou uvedeny za tímto signálním slovem.

POKYN: Pokud toto slovo bez bezpečnostního/výstražného symbolu, pak POKYN upozorňuje na nebezpečnou situaci, která při nedodržení může mít za následek škodu na majetku.

Poznámka: Poznámka obsahuje další důležité informace k pracovnímu postupu.

3.2 Popis a stanovení účelu stroje

Tento stroj je přenosný zdroj energie. Přenosný generátor PRAMAC se skládá z rámu, ve kterém je uložena palivová nádrž, benzínový motor, ovládací panel a elektrický alternátor. Ovládací panel obsahuje ovládací prvky a konektory. Když motor běží, generátor mění mechanickou energii na elektrickou. Operátor připojí elektronické zátěže do zásuvek.

Tento stroj slouží k napájení připojených elektronických spotřebičů. Výstupní napětí, frekvence generátoru a maximální omezení výkonu tohoto generátoru viz specifikace produktu.

Tento stroj byl navržen a postaven výhradně pro výše uvedené účely použití. Použití stroje pro jiný účel může způsobit trvalé poškození stroje nebo způsobit těžká poranění obsluhy nebo jiných osob v blízkosti. Poškození stroje z důvodu nesprávného použití není kryto zárukou.

Následující postupy jsou považovány za nesprávné použití:

- Připojení k elektrické zátěži, jejíž napětí a frekvence nejsou kompatibilní s výstupem generátoru
- Přetížení generátoru spotřebičem, který v trvalém provozu nebo při spouštění spotřebovává příliš vysoký výkon
- Provoz generátoru takovým způsobem, který je v rozporu se státními, oblastními nebo místními normami a předpisy
- Použití stroje jako žebříku, opory nebo pracovní plošiny
- Použití stroje k nošení nebo přepravě osob nebo zařízení
- Použití stroje mimo výrobní specifikace
- Provoz stroje v rozporu z výstražnými upozorněními umístěnými na stroji a uvedenými v návodu k obsluze.

Tento stroj byl navržen a zkonstruován podle nejnovějších globálních bezpečnostních standardů. Stroj byl po technické stránce zkonstruován s maximální opatrností a obsahuje ochranné plechy a varovné štítky pro zvýšenou bezpečnost pro obsluhu s cílem zabránit v co největší možné míře vzniku nebezpečí. I navzdory těmto ochranným opatřením mohou existovat další rizika. Tato jsou označována jako zbytková rizika. Možná zbytková rizika tohoto stroje:

- teplo, hluk, výfukové plyny a oxid uhelnatý z motoru
- nebezpečí požáru způsobené nesprávným dotankováním
- benzín a benzínové výpary
- úraz elektrickým proudem a obloukový výboj
- zranění způsobené použitím nesprávného zdvihacího zařízení

Pro vlastní ochranu a ochranu dalších osob zajistěte před uvedeným stroje důkladné přečtení a pochopení bezpečnostních pokynů uvedených v této příručce.

3.3 Provozní bezpečnost



NEBEZPEČÍ

Oxid uhelnatý.

Používání generátoru v budovách může
VÉST KE SMRTI BĚHEM NĚKOLIKA MINUT.

Výfukové plyny z generátoru obsahují oxid uhelnatý (CO). Jedná se o neviditelný jedovatý plyn bez zápachu. Jsou-li výfukové plyny z generátoru cítit, vdechujete CO. I v případě, že žádné výfukové plyny necítíte, může docházet k vdechování CO.

- Generátor NIKDY nepoužívejte v budovách, garážích, sklepech/skladištích s nízkými stropy nebo jiných částečně uzavřených prostorách. Na těchto místech se oxid uhelnatý může hromadit ve smrtelných koncentracích. Ventilátor nebo otevřené okno NEZAJISTÍ dostatek čerstvého vzduchu.
 - Generátory používejte POUZE venku a daleko od oken, dveří a větracích otvorů. Těmito otvory se mohou výfukové plyny z generátoru dostat dovnitř.
 - I při správném používání generátoru může CO proniknout do domu. V domě VŽDY používejte hlásič CO na baterie nebo s podporou baterií.
 - Necítíte-li se po používání generátoru dobře, trpíte-li závratěmi nebo pocity slabosti, OKAMŽITĚ vyjděte na čerstvý vzduch. Vyhledejte lékaře. Mohlo by se jednat o otravu oxidem uhelnatým.
-



VÝSTRAHA

Nebezpečí úrazu elektrickým proudem, požáru nebo výbuchu. Nesprávné připojení generátoru do elektrického systému budovy může vést k přivádění proudu z generátoru zpět do elektrické soustavy. Toto může mít za následek úraz elektrickým proudem, vážná zranění nebo smrt pracovníků rozvodné společnosti!

- Musí být splněny dále uvedené požadavky na připojení.
-



VAROVÁNÍ

Elektrolyt z baterií je jedovatý a nebezpečný a způsobuje těžké popáleniny apod., neboť obsahuje kyselinu sírovou.

Zabraňte kontaktu s kůží, očima nebo oděvem.

Požadavky na připojení

Chcete-li připojit generátor do elektrického systému budovy, musí být splněny následující požadavky.

- Generátor musí splňovat požadavky ohledně výkonu, napětí a frekvence zařízení v budově.
- Generátor musí být odpojen od napájení.
- Připoje generátoru do elektrické sítě budovy musí provádět kvalifikovaný elektrikář.
- Elektrické připojení musí být v souladu se všemi zákony a předpisy pro elektroinstalaci.



VÝSTRAHA

Předpokladem pro bezpečný provoz stroje je důkladná znalost stroje a řádné školení. Stroje, které nejsou provozovány nevyškolenými pracovníky, mohou představovat nebezpečí. Přečtěte si postupy k obsluze uvedené v této příručce a v návodu k používání motoru, abyste se seznámili s umístěním a správným používáním ovládacích prvků. Nezkušení operátoři musí být před používáním stroje poučeni pracovníky, kteří jsou stroj důkladně znají.

3.4 Kvalifikace obsluhy

Stroj smí spouštět, obsluhovat a vypínat pouze vyškolený personál. Pracovníci musí mít dále tyto odborné způsobilosti:

- vyškolení ve správném fungování stroje
- seznámení s potřebnými bezpečnostními zařízeními

Přístup ke stroji a obsluha stroje není dovolena:

- dětem
- osobám pod vlivem alkoholu, drog nebo jiných léků

Osobní ochranné prostředky (OOP)

Při provozu tohoto stroje používejte následující osobní ochranné pomůcky (OOP):

- přiléhavý pracovní oděv, který nebrání pohybu
- ochranné brýle s bočními kryty
- ochrana sluchu
- pracovní obuv nebo boty s ochranou špiček
- Generátor NIKDY nepoužívejte v blízkosti otevřených palivových nádrží, barev nebo jiných hořlavých kapalin.
- Generátoru nebo k němu připojených nástrojů se NIKDY nedotýkejte mokřýma rukama.
- NIKDY nepoužívejte poškozené napájecí kabely. Mohlo by dojít k úrazu elektrickým proudem a závažným poškozením stroje.
- Napájecí kabel NIKDY nepokládejte po generátor nebo na vibrující nebo horké zařízení.

- NIKDY nezakrývejte horký nebo běžící generátor.
- Generátor NIKDY nepřetěžujte. Celkový proudový odběr zařízení připojených ke generátoru nesmí překročit hranici výkonu generátoru.
- Stroj NIKDY neprovozujte ve sněhu, dešti nebo stojaté vodě.
- NIKDY nedovolte, aby stroj obsluhovali nebo prováděli údržbu nevyškolení pracovníci. Před spuštěním generátoru se seznamte s jeho používáním a vypínáním.
- Pokud se stroj nepoužívá, VŽDY je řádně uskladněte. Stroj skladujte na čistém, suchém místě a mimo dosah dětí.
- VŽDY se ujistěte, že je stroj pevně umístěn a že se během provozu nemůže převrátit, odvalit, sklouznout nebo spadnout.
- Generátor VŽDY přepravujte ve vzpřímené poloze.
- Během provozu stroj VŽDY udržujte v minimální vzdálenosti jeden metr od zařízení, budov nebo jiných strojů.
- Oblast v bezprostřední blízkosti stroje a pod strojem VŽDY udržujte čistou, uklizenou a bez nečistot a hořlavých materiálů. Zkontrolujte, že rovněž nad strojem nejsou žádné nečistoty, které by mohly napadat na nebo do stroje nebo oblasti výfuku.
- Před spuštěním VŽDY z generátoru odstraňte a držte z dosahu všechny nástroje, kabely a jiné volné předměty.
- Tento generátor NEUZEMŇUJTE.
- Je-li ke generátoru připojeno více než jedno elektrické zařízení, musí být tato další připojená elektrická zařízení ke generátoru připojena přes odpojovací transformátor nebo vhodný ochranný spínač PRCD, přičemž každé další elektrické zařízení musí být provozováno přes vlastní oddělovací transformátor nebo PRCD.

Vibrace generátoru

Generátory během normálního provozu vibrují. Během po používání generátoru zkontrolujte, že generátor, resp. prodlužovací kabel a síťový kabel nevykazují poškození v důsledku vibrací.

- Případná poškození podle potřeby opravte nebo příslušné díly vyměňte.
- Nepoužívejte zástrčky nebo kabely, které vykazují známky poškození, jako je např. poškozená nebo potrhaná izolace nebo lopatky.

3.5 Bezpečnost při provozu spalovacích motorů



VÝSTRAHA

Spalovací motory představují během provozu a při doplňování paliva zvláštní nebezpečí. Nedodržení výstražných upozornění a bezpečnostních pokynů může vést k závažným nebo smrtelným zraněním.

- Vždy si přečtěte a dodržujte výstražná upozornění v návodu k používání motoru a bezpečnostní nařízení uvedená níže.



NEBEZPEČÍ

Oxid uhelnatý.

Používání generátoru v budovách může VÉST KE SMRTI BĚHEM NĚKOLIKA MINUT. Výfukové plyny z generátoru obsahují oxid uhelnatý (CO). Jedná se o neviditelný jedovatý plyn bez zápachu. Jsou-li výfukové plyny z generátoru cítit, vdechujete CO. I v případě, že žádné výfukové plyny necítíte, může docházet k vdechování CO.



VAROVÁNÍ

Nikdy nekuřte a nepřerušujte spoje na baterii během nabíjení. Jiskry mohou zapálit plyn v baterii.

Provozní bezpečnost

Necháte-li běžet motor:

- Prostor kolem výfukového potrubí udržujte bez přítomnosti hořlavých materiálů.
- Před spuštěním motoru zkontrolujte přívody paliva a palivovou nádrž, zda nedošlo ke vzniku netěsností nebo trhlin. Stroj nepoužívejte, pokud zjistíte netěsnosti nebo jsou-li přívody paliva uvolněné.

Necháte-li běžet motor:

- Během provozu stroje nekuřte.
- Motor nepoužívejte v blízkosti jisker nebo otevřeného ohně.
- Je-li motor v chodu nebo krátce po jeho vypnutí se nedotýkejte motoru nebo tlumiče výfuku.
- Stroj nepoužívejte, je-li uzávěr palivové nádrže uvolněný nebo pokud chybí.
- Motor nespouštějte, pokud došlo k rozlití paliva nebo pokud cítíte zápach paliva. Stroj odsuňte pryč od místa vylití paliva a před spuštěním jej otřete.

Bezpečnost při doplňování paliva

Při doplňování paliva do stroje:

- Rozlité palivo okamžitě setřete.
- Palivovou nádrž plňte v dobře větraném prostoru.
- Po doplnění paliva opět našroubujte uzávěr palivové nádrže.
- Nekuřte.
- Nedoplňujte palivo do horkého nebo běžícího motoru.
- Nedoplňujte palivo do motoru v blízkosti jisker nebo otevřeného ohně.
- Palivo do stroje nedoplňujte, stojí-li na plastem potaženém povrchu valníkoveho automobilu. Statická elektřina by mohla způsobit vznícení paliva nebo palivových par.

3.6 Bezpečnosti při provádění servisu



VÝSTRAHA

Nedbale udržované stroje mohou představovat zdroj nebezpečí! Pro zajištění bezpečného a správného fungování po delší dobu je potřebná pravidelná údržba a příležitostné opravy. Vyskytnou-li se u generátoru problémy nebo probíhá-li na stroji údržba, vždy na rozvaděč umístěte tabulku „NESPOUŠTĚT“, abyste na tuto skutečnost upozornili ostatní osoby.

Osobní ochranné prostředky (OOP)

Při údržbě a opravách na tomto stroji používejte následující osobní ochranné prostředky:

- přiléhavý pracovní oděv, který nebrání pohybu
- ochranné brýle s bočními kryty
- ochrana sluchu
- pracovní obuv nebo boty s ochranu špiček

Další pokyny před zahájením provozu stroje:





- Dlouhé vlasy si sepněte nebo svažte.
- Odložte veškeré šperky (včetně prstýnků).
- K čištění součástí stroje nepoužívejte benzín nebo jiné druhy paliv nebo hořlavých rozpouštědel, a to zejména v uzavřených prostorech. Výpary z paliva rozpouštědel mohou být výbušné.
- NIKDY stroj neprovozujte bez ochranných zařízení nebo jsou-li ochranná zařízení poškozená.
- NIKDY na stroji neprovádějte žádné změny bez písemného svolení výrobce.
- NIKDY nedovolte, aby se na dně generátoru hromadila voda. Pokud by došlo k nahromadění vody, generátor odtáhněte a před prováděním údržby nechte dobře oschnout.

- NIKDY neprovádějte údržbu stroje v mokrém oblečení nebo s mokrou pokožkou.
- NIKDY nedovolte, aby údržbu stroje prováděl nevyškolený personál. Údržbu elektrických prvků tohoto stroje smí provádět pouze kvalifikovaný údržbář.
- NIKDY nedovolte, aby se ke stroji přiblížily děti. Vždy dbejte na to, aby mezi dětmi a generátorem byla bezpečná vzdálenost.
- Stroj VŽDY udržujte v čistotě a dbejte na to, aby štítky byly čitelné. Všechny chybějící a špatně čitelné štítky vyměňte. Na štítcích jsou uvedeny důležité provozní pokyny a tyto varují před nebezpečími.
- Po opravě nebo údržbě VŽDY na stroj upevněte zpět ochranná zařízení a bezpečností vybavení.
- Před přepravou nechte VŽDY motor zcela vychladnout.
- VŽDY dbejte na rotující součásti generátoru a motoru a držte z jejich dosahu ruce, nohy a volné součásti oblečení.
- Před prováděním údržby VŽDY vypněte motor. U strojů s elektrickým startérem vždy odpojte záporný pól baterie.
- Přívody paliva VŽDY udržujte v dobrém stavu a správně připojené. Unikající palivo a plyny jsou vysoce výbušné.
- Potřebujete-li náhradní díly pro tento stroj, vždy používejte pouze díly PRAMAC, resp. díly, které přesně odpovídají originálu z hlediska rozměrů, typu, pevnosti a materiálu.

4. Varovné a informační štítky

Na vašem stroji jsou umístěny štítky, na kterých jsou uvedeny důležité informace a bezpečnostní pokyny.

- Štítky udržujte čitelné.
- Chybějící nebo nečitelné štítky vyměňte.
Čísla produktů štítků naleznete v katalogu náhradních dílů.

Č.	Štítek	Popis
1		Garantovaná hladina akustického výkonu.
2		<p>NEBEZPEČÍ! Nebezpečí udušení.</p> <ul style="list-style-type: none"> ▪ Motory produkují oxid uhelnatý. ▪ Nenechávejte stroj běžet ve vnitřních prostorách nebo na uzavřených místech. ▪ NIKDY neprovozujte v domech nebo garážích, ANI KDYŽ jsou otevřená okna a dveře. ▪ Používejte pouze VENKU a daleko od oken, dveří a větracích otvorů. ▪ Přečtěte si návod k obsluze. ▪ V blízkosti stroje nejsou povoleny žádné jiskry, plameny nebo hořící předměty. ▪ Před doplňováním paliva motor zastavte.
3		Výstraha před horkým povrchem.
4		<p>Výstraha před horkým povrchem. PE = ochrana zemnáním - sem připojte kabel od zemnicí tyče. VÝSTRAHA! Zásah elektrickým proudem způsobuje těžká poranění nebo smrt.</p>

5. Obsah dodávky

Součástí dodávky je:

- Stroj.
- Návod k obsluze.
- CE prohlášení

6. Zdvihání a přeprava

Zdvihání stroje

Tento kompaktní generátor je dostatečně těžký na to, aby při použití nesprávného zdvihacího zařízení způsobil poranění. Ke zvedání generátoru dodržujte následující pokyny:

- Nepokoušejte se o zdvihání generátoru bez pomoci. Používejte vhodné zdvihací zařízení, např. smyčky, řetězy, háky, rampy nebo zvedáky na vozidla.
- Přesvědčte se, že zdvihací zařízení jsou bezpečně upevněna a mají dostatečnou nosnost pro bezpečné zdvihnutí nebo uchycení generátoru.
- Při zdvihání generátoru buďte opatrní na okolní pracovníky.

Přeprava stroje

Při přepravě generátoru z a na stavenišť dodržujte dále uvedené pokyny.

- Před doplněním paliva do generátoru nechte motor vychladnout.
- Vyprázdněte palivovou nádrž.
- Zavřete kohoutek přívodu paliva.
- Generátor bezpečně upevněte na dopravní prostředek, aby nemohl sklouznout nebo se převrátit.
- Nedoplňujte palivo do generátoru na nebo v dopravním prostředku. Generátor nejprve přepravte na místo práce a tam pak palivovou nádrž naplňte.
- Neprovozujte generátor v ani na dopravním prostředku

7. Provoz

7.1 Příprava stroje k prvnímu použití

Příprava stroje k prvnímu použití:

1. Ujistěte se, že veškerý volný obalový materiál byl ze stroje odstraněn.
2. Zkontrolujte, že stroj a jeho součásti nejsou poškozeny. V případě viditelného poškození stroj nepoužívejte! Okamžitě požádejte prodejce PRAMAC o radu.
3. Zkontrolujte, že byly dodány všechny součásti, které ke stroji náležejí, a zda jsou k dispozici všechny volné díly a příslušenství.
4. Komponenty, které ještě nejsou připevněny, nyní nainstalujte.
5. Podle potřeby doplňte kapaliny, včetně paliva, motorového oleje a kyseliny do baterie.
6. Stroj umístěte na jeho místo používání.
7. Postupujte podle návodu k montáži sady kol, pokud je k dispozici



NEBEZPEČÍ

Oxid uhelnatý.

Používání generátoru v budovách může VÉST KE SMRTI BĚHEM NĚKOLIKA MINUT. Výfukové plyny z generátoru obsahují oxid uhelnatý (CO). Jedná se o neviditelný jedovatý plyn bez zápachu. Jsou-li výfukové plyny z generátoru cítit, vdechujete CO. I v případě, že žádné výfukové plyny necítíte, může docházet k vdechování CO.

- Generátor NIKDY nepoužívejte v budovách, garážích, sklepech/skladištích s nízkými stropy nebo jiných částečně uzavřených prostorách. Na těchto místech se oxid uhelnatý může hromadit ve smrtelných koncentracích. Ventilátor nebo otevřené okno NEZAJISTÍ dostatek čerstvého vzduchu.
- Generátory používejte POUZE venku a daleko od oken, dveří a větracích otvorů. Těmito otvory se mohou výfukové plyny z generátoru dostat dovnitř.
- I při správném používání generátoru může CO proniknout do domu. V domě VŽDY používejte hlásič CO na baterie nebo s podporou baterií.
- Necítíte-li se po používání generátoru dobře, trpíte-li závratěmi nebo pocitem slabosti, OKAMŽITĚ vyjděte na čerstvý vzduch. Vyhledejte lékaře. Mohlo by se jednat o otravu oxidem uhelnatým.

Používání směsí benzínu s obsahem etanolu

Tento přenosný generátor se nesmí používat se směsí benzínu a etanolu s obsahem etanolu vyšším než 10 %.

7.2 Instalace příslušenství (pouze pro P7500i)

Vyjmutí příslušenství

Odstraňte upevňovací prvky, vyjměte generátor a upevňovací krabici z obalové krabice a spočítejte upevňovací prvky podle následující tabulky.

No.	Name	Quantity
1	Wheel	2
2	Axle	1
3	B pin	2
4	Washer	2
5	Bolt	8
6	Frame shock absorber bracket (left)	1
7	Frame shock absorber bracket (right)	1

Instalace sady kol

Požadavky na nástroje: klíč 12 mm, klíč 10 mm, křížový šroubovák pro zapojení baterie a svorky.



VAROVÁNÍ

Je přísně zakázáno provozovat generátor, pokud není nainstalována sada kol. Sada kol zajišťuje prostor pro proudění vzduchu mezi zemí a vstupem do generátoru.



VAROVÁNÍ

Pokud není sada kol nainstalována, může dojít k nasátí prachu a nečistot do kanálu generátoru, což způsobí jeho poškození. Po instalaci sady kol nezapomeňte generátor spustit.

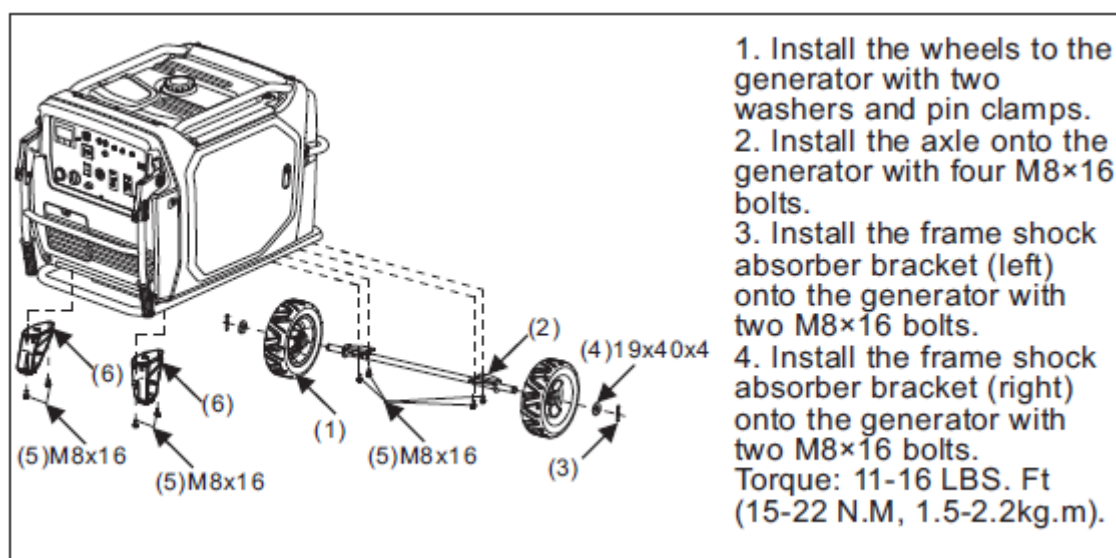

7.3 Proudové požadavky

Jednofázové generátory PRAMAC jsou určeny k provozu jednofázových elektrických spotřebičů 50 Hz pro 230 VAC.

Třífázové generátory jsou určeny k provozu jednofázových elektrických spotřebičů 50 Hz pro 230 VAC a/nebo třífázových elektrických spotřebičů 50 Hz pro 400 VAC. Jednofázovou a třífázovou stranu je možné používat současně.

POZNÁMKA: Nepřekračujte výkonovou hranici generátoru, mohlo by dojít k poškození generátoru nebo nástroje. Viz Technické údaje.

Zkontrolujte, že údaje na typových štítcích a nálepkách připojovaných nástrojů a elektrických přístrojů odpovídají proudovým hodnotám generátoru. Pokud by na některém spotřebiči nebyl uveden příkon, vždy se obraťte na výrobce.

Mnoho elektrických spotřebičů potřebuje ke spuštění vyšší množství proudu, než pro provoz. Generátor musí být schopen tento příkon dodat. Různá provedení přístrojů vyžadují ve skutečnosti více energie, než kolik je uvedeno na typovém štítku.

Informace „Obecné proudové požadavky při spuštění“ platí pouze jako obecné vodítko, které vám pomůže při stanovení spotřeby energie. V případě dotazů se obraťte na nejbližšího prodejce PRAMAC, výrobce nebo prodejce zařízení.

POZNÁMKA: Uvedené proudové omezení nepřekračujte na žádné zásuvce.

POZNÁMKA: Nedosáhne-li nástroj nebo elektrický spotřebič během několika sekund po spuštění plných otáček, okamžitě jej vypněte, aby nedošlo k poškození.

Obecné proudové požadavky při spuštění

- Bílé žárovky a elektrické spotřebiče, jako žehličky nebo vařiče, využívají odporové topné těleso a při spuštění potřebují stejný proud, jako je uvedeno na typovém štítku.
- Neonové a rtuťové výbojky potřebují při spuštění 1,2-2 krát větší proud, než jaký je uvedený příkon.
- Řada elektromotorů a elektrického nářadí spotřebovává při spuštění velké množství proudu. Přívod proudu potřebný pro spuštění závisí na typu motoru a účelu použití.
- Většina elektrického nářadí potřebuje při spuštění 1,2-3 krát větší proud, než jaký je uvedený příkon.
- Připojované spotřebiče, jako jsou ponorná čerpadla a vzduchové kompresory potřebují ke spuštění dokonce až 3-5 krát uváděný příkon.

Není-li uveden příkon nástroje nebo elektrického přístroje, je možné jej vypočítat vynásobením nebo napětíovými požadavky s potřebným proudem.

Jednofázové: VOLTY x AMPÉRY = WATTY

Trojfázové: VOLTY x AMPÉRY x 1,732 x 0,8 = WATTY

7.4 Snížení proudu

Kvůli rozdílům v nadmořské výšce a teplotě se generátory chovají jinak. Neupravené vnitřní spalovací motory ve výškách kvůli nižšímu tlaku vzduchu pracují s nižším výkonem. To znamená nižší výkon a s tím spojený nižší spotřebu proudu. Jakmile dojde ke zvýšení teploty, motor běží méně ekonomicky a elektrické součásti mají větší odpor.

Na každých 300 m nadmořské výšky nad 1500 m.n.m se výkon generátoru snižuje o 3,5 %. Při venkovních teplotách na 40 °C se výkon generátoru na každých 5 stupňů snižuje o 3 %. Uvedené tabulky vám pomohou při výpočtu snížení výkonu zohlednění nadmořské výšky a venkovní teploty. Pro stanovení skutečného výkonu generátoru může být nezbytné zohlednit jako faktor snížení výkonu nadmořskou výšku i teplotu.

Venkovní teplota °C	Snížení	Faktor
45	3 %	0,97
50	6 %	0,94
55	9 %	0,91
60	12 %	0,88

Nadmořská výška m	Snížení	Faktor
1800	3,5%	0,965
2100	7%	0,93
2400	10,5%	0,895
2700	14%	0,86
3000	17,5%	0,825
3300	21%	0,79
4000	24,5%	0,755

7.5 Uzemnění



OPATRŇĚ

Nulový vodič tohoto stroje není uzemněn. **Při běžných pracovních podmínkách PE tyč nezatloukejte do země.**

Pokud má být stroj napájen z budovy nebo podobného systému, zohledněte místní předpisy a nařízení.



Při použití generátorů, které mají být schopny napájet zařízení v síti TT, je-li požadována ochrana proti zbytkovému proudu v síti TN nebo musí-li být tento přístroj použit pro dodatečnou ochranu kvůli podmínkám nebo předpisům, smí být jako ochranné zařízení použit pouze proudový chránič 30 mA. Proudový chránič 30 mA musí být nainstalován PŘÍMO na generátoru, minimálně ale v nejbližší možné poloze vůči generátoru. Pouze při tomto typu instalace je povoleno a nezbytné připojit zemnicí přípojku rámu generátoru přes k tomu určený bodu na rámu (viz symbol uzemnění 5019).

7.6 Provoz s těžkým zatížením

Tento generátor nenechávejte při maximálním jmenovitém výkonu běžet déle než 20-30 minut. Při trvalém provozu nepřekračujte nominální trvalý výkon generátoru. Viz Technické údaje generátoru uvedené v tomto návodu k obsluze.

7.7 Instalace

Generátor umístěte na místo chráněné před deštěm, sněhem nebo jinými formami vlhkosti. Podklad musí být pevný a rovný, aby se zabránilo klouzání nebo posouvání. Výfukové potrubí motoru nenastavujte směrem do oblasti pohybu osob.

Jak pracovní oblast, tak všechny součásti musí být chráněny před veškerými formami vlhkosti.

7.8 Používání prodlužovacích kabelů

Při připojení elektrického spotřebiče nebo nástroje k agregátu pomocí prodlužovacího kabelu dochází ke ztrátě výkonu – čím delší kabel, tím větší ztráta výkonu. To znamená, že je do elektrického zařízení přiváděno nižší napětí a zvyšuje se spotřeba energie nebo se sníží výkon zařízení. Větší průměr prodlužovacího kabelu ztráty napětí snižuje.

POZNÁMKA: Provoz elektrického spotřebiče při nízkém napětí může vést k přehřátí.

Tabulka slouží jako vodítko při výběru správné velikosti kabelu.

Je možné používat pouze odolné flexibilní kabely s pryžovou izolací, které odpovídají normě IEC 60245-4, nebo jejich ekvivalenty.



VÝSTRAHA

Poškozené kabely mohou způsobit úraz elektrickým proudem, který může vést k závažným zraněním nebo smrti. NIKDY nepoužívejte opotřebovaný, obnažený nebo roztřepený kabel. Poškozené kabely okamžitě vyměňte.

Nikdy nepřekračujte jmenovitý výkon kabelu.

V případě dotazů ohledně použití kabelu se obraťte na výrobce kabelu.

Velikost kabelu zvolte v tabulce *Minimální průřez prodlužovacích kabelů* nebo vypočtete minimální průřez pomocí grafů *Minimálního průřezu prodlužovacích kabelů*. V grafech jsou na ose X vyneseny hodnoty A x m (ampéry x metry). Na ose Y jsou vyneseny průměry kabelu v mm². Provozní proud pro zatížení v ampérech (A) vynásobte požadovanou délkou prodlužovacího kabelu v metrech (m). Na ose X vyhledejte hodnotu dle svého výsledku. Postupujte po grafu až do bodu, ve kterém naleznete místo své aplikace. Nyní odečtete doporučenou minimální délku kabelu na ose Y.

Příklad

Je-li například u 3fázové aplikace při napětí 400 V provozní proud 15 A a požadovaná délka prodlužovacího kabelu je 100 m, potom platí:

$$15 \text{ A} \times 100 \text{ m} = 1500 \text{ A} \times \text{m}.$$

$$1500 \text{ A} \times \text{m} = 2.5 \text{ mm}^2.$$

Tabulka Minimální velikost prodlužovacího kabelu

Minimální velikost prodlužovacího kabelu								
230V/1~/50Hz					400V/3~/50Hz			
Výkon v ampérech	Délka m				Délka m			
	25	50	100	200	25	50	100	200
Plocha průřezu v mm ²								
2	1,5	1,5	1,5	1,5	1,5	1,5	1,5	1,5
4	1,5	1,5	1,5	2,5	1,5	1,5	1,5	1,5
6	1,5	1,5	1,5	4	1,5	1,5	1,5	2,5
8	1,5	1,5	2,5	6	1,5	1,5	1,5	2,5
10	1,5	1,5	4	6	1,5	1,5	1,5	4
15	1,5	2,5	4	10	1,5	1,5	2,5	6
20	1,5	4	6	16	1,5	1,5	4	6
30	2,5	4	10	25	1,5	2,5	6	10
40	4	6	16	---	1,5	4	6	---

Diagram Minimální velikost prodlužovacího kabelu

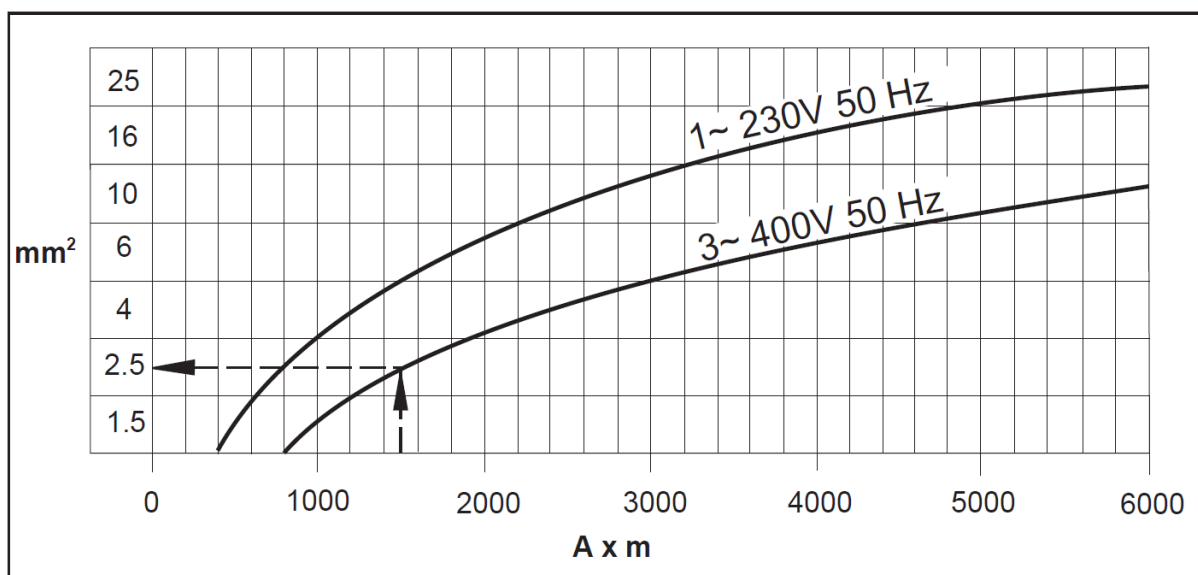

7.9 Ovládací panel

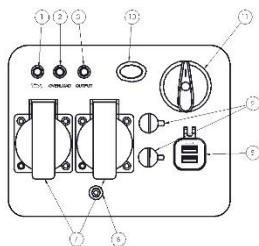

P3000i

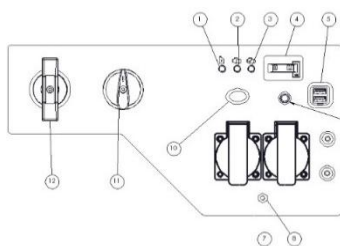

P3500i/O

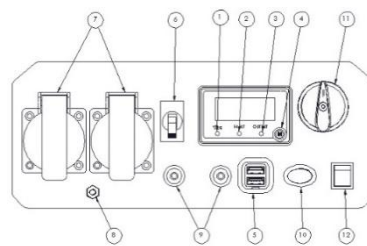

P3500i

1. Varovná kontrolka oleje
2. Kontrolka přetížení
3. AC kontrolka
4. Hodinoměr / Zobrazení stránky /
5. USB porty
6. AC jistič
7. AC zásuvky: tato zásuvka odpovídá danému trhu; mění se podle zákonů a předpisů v dané tržní oblasti.
8. Uzemňovací svorkovnice
9. Paralelní porty
10. Ekonomická klapka
11. Spínač vypnout / spustit / sytič
12. Reverzní startér / elektrický startér

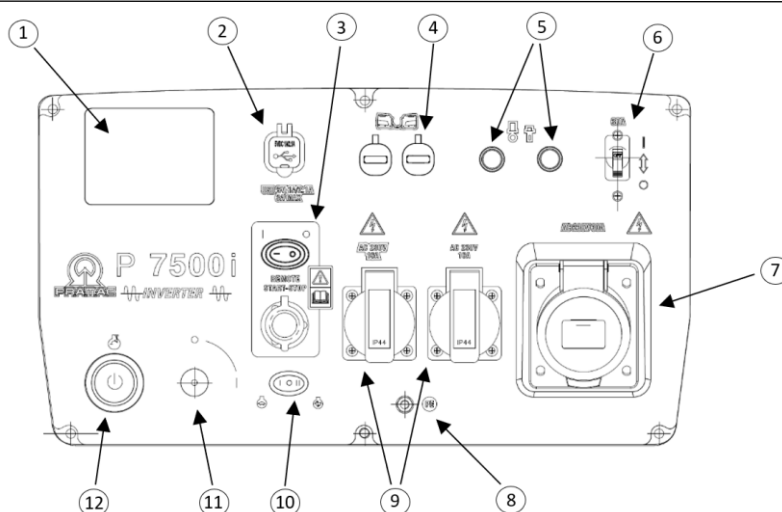

P7500i

1. Digitální displejový měřič
2. USB zásuvky
3. Automatické připojení dvou drátů
4. Paralelní zásuvky (s paralelní jednotkou)
5. Termální jistič AC
6. Magnetotermální jistič AC
7. AC zásuvky: tato zásuvka odpovídá pouze určitému trhu, různé zákony a předpisy se mění podle prodejní oblasti, která odpovídá zásuvce.
8. Uzemňovací terminál
9. AC zásuvky: tato zásuvka odpovídá pouze určitému trhu, různé zákony a předpisy se mění podle prodejní oblasti, která odpovídá zásuvce.
10. Inteligentní spínač škrticí klapky
11. Rukojeť zapnutí/vypnutí motoru
12. Elektrický spínač pro start

7.10 Ovládací funkce

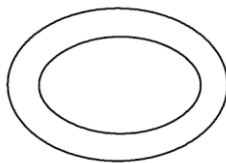

Klapka

Klapka

Když je spínač klapky v poloze „I“, klapka řídí rychlost motoru podle připojeného elektrického zatížení. Výsledkem je lepší spotřeba paliva a méně hluku. Když je spínač v poloze „O“, rychlost motoru je 4 500 rpm bez ohledu na elektrické zatížení.

POZNÁMKA: Klapka musí být v poloze „O“ při používání elektrických zařízení, která potřebují velký rozběhový proud, jako jsou například kompresory, čerpadla nebo chladicí zařízení.

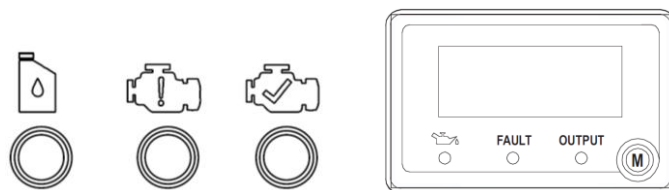

LED kontrolky

LED kontrolky informují o řádném fungování jednotky a o poruchách.

Výstupní kontrolka (zelená)

Výstupní kontrolka se rozsvítí, když se spustí motor a vyrábí proud.

Přetížení (červená)

Alarm Přetížení se rozsvítí, když připojené zařízení vyžaduje více energie, než je generátor schopen vyprodukovat, když se řídicí jednotka invertoru přehřeje nebo když výstupní AC napětí stoupne nad stanovené hodnoty. Výstupní kontrolka (zelená) zhasne a zůstane svítit alarm Přetížení (červená), ale motor poběží dál.

Když se rozsvítí kontrolka Přetížení a generátor přestane vyrábět proud, postupujte následujícím způsobem:

1. Vypněte všechna připojená elektrická zařízení a vypněte motor.
2. Snižte celkový příkon připojených elektrických zařízení v mezích stanoveného výstupu.
3. Zkontrolujte, zda není ucpaný přívod chladicího vzduchu nebo zda nejsou nějaké překážky kolem řídicí jednotky. Případné překážky odstraňte.
4. Po kontrole znovu spusťte motor.

POZNÁMKA: Alarm Přetížení se může na pár vteřin rozsvítit, když se poprvé použijí elektrická zařízení, která potřebují velký rozběhový proud, jako jsou například kompresory, čerpadla nebo chladicí zařízení. Je to normální, nejedná se o poruchu.

Nízká hladina oleje (červená)

Když hladina oleje v motoru klesne pod požadovanou úroveň, rozsvítí se alarm Nízká hladina oleje a motor se zastaví. Motor nelze znovu spustit, dokud se hladina oleje nedoplní na požadovanou úroveň.

POZNÁMKA: Pokud při spouštění jednotky problikne alarm Nízká hladina oleje a motor se nespustí, musíte olej doplnit a teprve potom se pokusit motor spustit znovu.

POZNÁMKA: Generátor by měl být v provozu pouze na vodorovném povrchu. Generátor **NEPOUŽÍVEJTE** na nezpevněném povrchu nebo na nakloněné rovině. V takových případech se může aktivovat automatické vypnutí motoru kvůli nízké hladině oleje a motor pak nepůjde spustit.

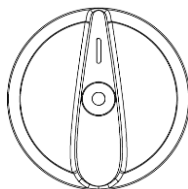

Spínač vypnout / spustit / sytič

Spínač motoru ovládá spínač zapalování. Spínač musí být v poloze „I“, aby bylo možné generátor spustit. Přepnutím do polohy „O“ se motor vypne a není možné ho znovu spustit.

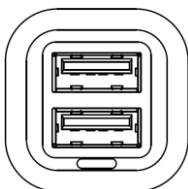

USB porty

USB port 5 VDC, 1/2,1 Amp umožňuje nabíjení kompatibilních elektronických zařízení.

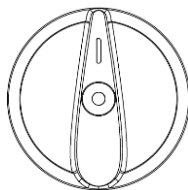

Spínač vypnout / spustit / sytič

Spínač vypnout / spustit / sytič řídí průtok benzínu z palivové nádrže do karburátoru. Spínač by měl být v poloze „I“ při spouštění a provozu generátoru. Spínač by měl být v poloze „O“, když motor není spuštěný a když je jednotka skladována nebo přepravována.

POZNÁMKA: Spínač vypnout / spustit / sytič brání tomu, aby palivo nezůstávalo v karburátoru, když je jednotka skladována nebo přepravována. Palivo z karburátoru dostanete tak, že spínač přepnete do polohy „O“ a necháte motor běžet, dokud se nevypne.

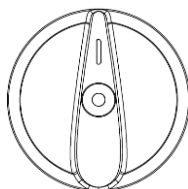

Sytič

Spínač vypnout / spustit / sytič se používá při startu za studena (motor není zahřátý).

POZNÁMKA: Sytič není zapotřebí při spouštění zahřátého motoru.

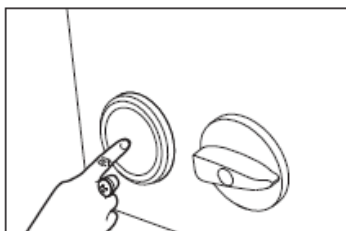

Vypínač ke spouštění jedním tlačítkem (pokud je k dispozici)

Když je kombinovaný vypínač v poloze "On", použijte spouštěcí tlačítko k nastartování motoru.

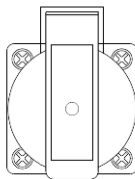

AC zásuvky 220/230/240 V

Zásuvky jsou určeny k napájení jednofázových spotřebičů vyžadujících napětí 220/230/240 V, 50 Hz a až trvalý výkon. Tato zásuvka odpovídá danému trhu; mění se podle zákonů a předpisů v dané tržní oblasti.

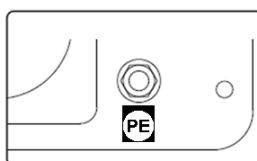

Uzemňovací svorkovnice

Uzemňovací svorkovnice se používá k uzemnění generátoru, když se používají uzemněná elektrická zařízení. Informace o místních předpisech týkajících se uzemnění získáte od elektrikáře.

Paralelní spojení dvou generátorů

Viz návod k obsluze paralelních sestav

POZNÁMKA: Všechna propojení paralelních sestav by se měla udělat, když jsou oba inventory vypnuté a spotřebiče jsou odpojené

1. Ujistěte se, že ekonomická klapka je na obou generátorech ve stejné poloze
2. Správně provedte paralelní propojení do zásuvek na každém invertoru podle pokynů v návodu k obsluze, který je dodáván společně se sestavou.

POZNÁMKA: Jakmile jsou jednotky spuštěné, žádné propojení paralelních sestav nepřerušujte

3. Obě jednotky spusťte podle pokynů pro spouštění. Jakmile se rozsvítí zelená výstupní kontrolka, je možné připojit zařízení a zapnout používání zásuvky pro paralelní sestavu.
4. Postupujte podle pokynů pro **Zastavení motoru**

POZNÁMKA: Používejte pouze paralelní sestavu schválenou společností Pramac

Dvoudvičový start

Před spuštěním dvoudvičového systému zkontrolujte, zda je "dvoudvičový spínač" v poloze "ZAPNUTO".

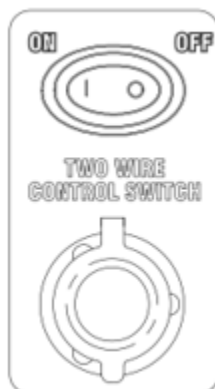

Ujistěte se, že připojovací kabel je zasunut do zásuvky.

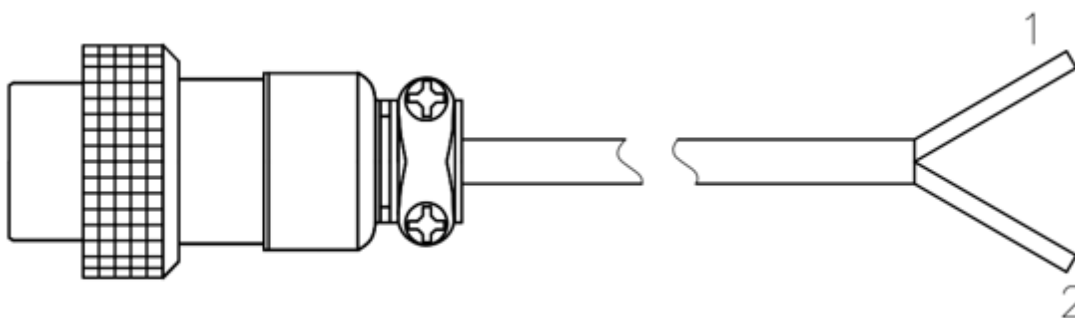

Připojte terminály 1 a 2 připojovacího kabelu k tlačítku externího spínače pro spuštění. Když je generátor vypnutý a kontakt je uzavřen, motor se spustí (s 5 automatickými pokusy o spuštění) a zůstává v chodu, dokud zůstane kontakt uzavřený. Když je generátor v chodu a kontakt pro vzdálené spuštění se otevře, generátor se vypne.

<i>KONTAKT 1-2</i>	<i>GENERÁTOR</i>
UZAVŘENO	Spuštění/V provozu
OTEVŘENO	Zastavení

7.11 Před spuštěním



NEBEZPEČÍ

Oxid uhelnatý.

Používání generátoru v budovách může VÉST KE SMRTI BĚHEM NĚKOLIKA MINUT. Výfukové plyny z generátoru obsahují oxid uhelnatý (CO). Jedná se o neviditelný jedovatý plyn bez zápachu. Jsou-li výfukové plyny z generátoru cítit, vdechujete CO. I v případě, že žádné výfukové plyny necítíte, může docházet k vdechování CO.

1. Přečtěte si a pochopte bezpečnostní pokyny a návody k používání uvedené na začátku tohoto provozního předpisu.
2. Přečtěte si a pochopte veškeré vysvětlivky k výstražným a bezpečnostním štítkům.
3. Zkontrolujte:
 - Stav motorového oleje.
 - Stav paliva.
 - Stav vzduchového filtru.
 - Pevné usazení vnějšího pláště.
 - Stav přívodů paliva.

Doplňování motorového oleje

Generátor je dodáván bez motorového oleje. Do generátoru NEDÁVEJTE palivo ani generátor NESPOUŠTĚJTE, dokud nedodáte motorový olej.

POZNÁMKA: Abyste mohli olej doplnit, musíte odmontovat boční panel jednotky.

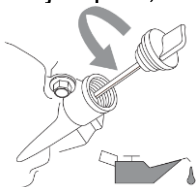

(Obrázek 2)

Umístěte generátor na vodorovnou plochu. Při doplňování oleje generátor NENAKLÁNĚJTE. Mohli byste přelít a/nebo olej by se mohl dostat do míst, kam nepatří.

Sundejte uzávěr plnicího hrdla oleje (viz obrázek 2).

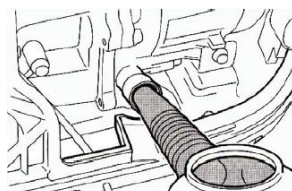

(Obrázek 3)

Pomocí trychtýře (je součástí dodávky) nalijte 0,4 l oleje SAE 10W-30 nebo 10W-40 (je součástí dodávky) (viz obrázek 3). Viz obrázek 4, který ukazuje správnou hladinu oleje.

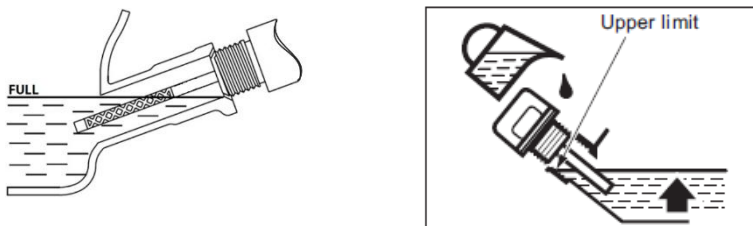

(Obrázek 4: levý obrázek pro P3000i-P3500i-P3500lo, pravý obrázek pro P7500i)

Vraťte uzávěr plnicího hrdla na místo a pomocí šroubů zajistěte boční panel.

Doporučený motorový olej:

- A. YAMALUBE4 (10W-40)
SAE10W-30 nebo 10W-40
- B. SAE #30
- C. SAE#20
- D. SAE#10W

Doporučená třída motorového oleje: API typ SE nebo vyšší

Množství motorového oleje: Viz **Technické údaje**

Doplňování paliva

Kapacita palivové nádrže: Viz **Technické údaje**

Palivovou nádrž **NEPŘEPLŇUJTE**, aby nepřetekla, když se palivo zahřeje a expanduje.

POZNÁMKA: Jakmile je do této jednotky doplněno palivo, z bezpečnostních důvodů není možné tuto jednotku vrátit prodejci.

1. Používejte běžné čisté čerstvé bezolovnaté palivo s oktanovým číslem neméně 87.
2. Do paliva **NEPŘIDÁVEJTE** olej.
3. Prostor kolem víčka palivové nádrže udržujte v čistotě.
4. Odšroubujte uzávěr palivové nádrže.
5. Ujistěte se, že palivové síto je na místě.
6. Pomalu do nádrže přilévejte palivo.
7. Nepřekračujte červenou značku na palivovém filtru.
8. Vraťte uzávěr palivové nádrže na místo a setřete rozlité palivo.

POZNÁMKA: Používejte pouze bezolovnatý benzin. Použití olovnatého benzínu by vedlo k vážnému poškození vnitřních částí motoru.

Po doplnění paliva se ujistěte, že uzávěr palivové nádrže je dobře utažený.

7.12 Spuštění motoru

MOTOR SPOUŠTĚTE POUZE V DOBŘE VĚTRANÉM PROSTORU.

Před spuštěním motoru **NEPŘIPOJUJTE** k zásuvkám generátoru žádné elektrické spotřebiče.

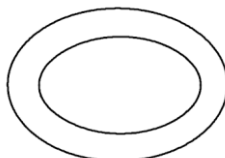

7.12.1 P3000i-P3500i-P3500i/O

1. Ekonomickou klapku přepněte do polohy „O“.

Ekonomickou klapku můžete přepnout do polohy „I“, jakmile byl motor spuštěn a dosáhl stálého chodu (0 °C (32 °F)/5 min, pod 5 °C (41 °F)/3 min.).

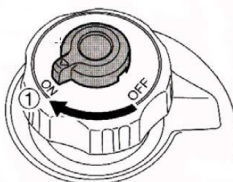

2. Přidržte uzávěr palivové nádrže, aby se nehýbal, a otočte knoflík vzduchové ventilace do polohy „Zapnuto“ (pokud je k dispozici).

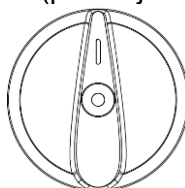

3. Přepněte spínač vypnout / spustit / sytič do polohy „Sytič“.

POZNÁMKA: Sytič není zapotřebí při spouštění zahřátého motoru. Při spouštění zahřátého motoru otočte spínač do původní polohy.

4. Pevně uchopte rukojeť, aby se generátor nepřevrátil, když zatáhnete za reverzní startér (je-li k dispozici)/stiskněte tlačítko Start (je-li k dispozici).
5. Pomalu táhněte za reverzní startér (je-li k dispozici), dokud není připravený ke spuštění, a pak za něj zatáhněte rychle.
6. Po spuštění motoru nechejte motor zahřát, dokud se motor nepřestane zastavovat při přepnutí spínače do původní polohy.

7.12.2 P7500i

1. Podle požadovaného napětí zvolte převodový stupeň přepínače napětí (je-li k dispozici).
2. Uvedte přepínač do polohy "On".

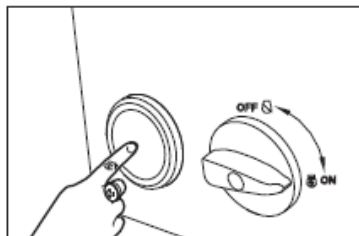

3. Stiskněte a uvolněte spouštěcí tlačítko. Spouštěcí tlačítko spustí motor na 5 sekund. Po úspěšném nastartování motoru se startér automaticky zastaví. Pokud se motor nepodaří nastartovat, počkejte alespoň 10 sekund a teprve poté motor znovu spustíte.

POZNÁMKA: Je možné motor nastartovat také pomocí navíjecího startéru (pokud je k dispozici):

1. Otočte zámek o 90 ° proti směru hodinových ručiček a otevřete pravé dveře údržby. Pomalu zatáhněte za startér, dokud se nezapne, a pak za něj prudce zatáhněte. Otočte zámek o 90 ° ve směru hodinových ručiček a zavřete pravá dvířka údržby.

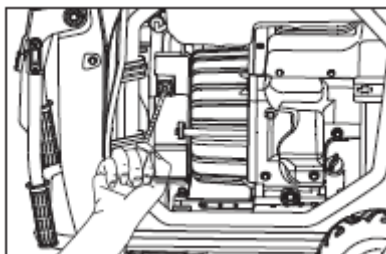

7.13 Vypnutí motoru

Před vypnutím motoru vypněte a odpojte všechna elektronická zařízení připojená ke generátoru.

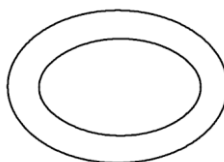

Klapku přepněte do polohy „O“.

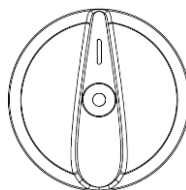

Přepněte spínač vypnout / spustit / sytič do polohy „O“.

8. Údržba

8.1 Plán pravidelné údržby

Následující tabulka obsahuje základní údržbářské práce na stroji. Položky označené zaškrtnutím může provádět obsluha. Položky označené čtverečkem vyžadují zvláštní školení a speciální vybavení.

	Denně před provozem	Po prvním měsíci nebo 20 hodinách	Každých 3 měsíce nebo 50 hodin	Každých 6 měsíce nebo 100 hodin	Každý rok nebo 300 hodin
Kontrola množství paliva.	✓				
Kontrola množství motorového oleje.	✓				
Kontrola vzduchového filtru.	✓				
Kontrola vnějších upevňovacích dílů.	✓				
Vyčištění prvků vzduchového filtru.*			✓	✓	
Kontrola, zda není poškozen nárazník.				✓	
Výměna motorového oleje.*		▪		▪	
Kontrola a vyčištění zapalovací svíčky.				▪	
Vyměňte zapalovací svíčku.					▪
Vyčistěte pohárek na usazeniny.				▪	
Vyčistěte lapač jisker.				▪	
Kontrola a seřízení vzdálenosti ventilů.					▪
Vyčistěte palivovou nádrž a filtr.*				▪	
Kontrola přívodu paliva. V případě potřeby vyměnit.					▪

* V prašném prostředí čistit častěji.

8.2 Výměna motorového oleje

První výměna motorového oleje má proběhnout po jednom měsíci nebo po 20 hodinách provozu.

1. Umístěte generátor na vodorovnou plochu a několik minut nechejte motor zahřát. Potom motor vypněte a přepněte spínač vypnout / spustit / sytič do polohy „O“ a knoflík vzduchové ventilace palivové nádrže do polohy „vypnuto“.
2. Odšroubujte šrouby a odstraňte kryt.
3. Odšroubujte uzávěr plnicího hrdla oleje.
4. Pod motor umístěte olejovou vanu. Nakloňte generátor, aby olej úplně vytekl.
5. Vraťte generátor na vodorovnou plochu.

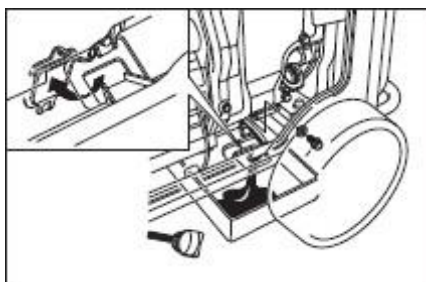

POZNÁMKA: Při doplňování motorového oleje generátor **NENAKLÁNĚJTE**. Mohli byste olej přelít a poškodit motor.

6. Motorový olej doplňte do horní hladiny, jak je vidět na nákrese 1.

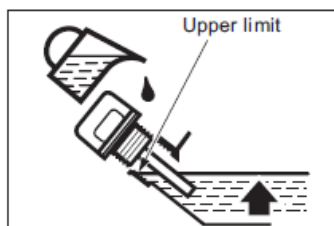
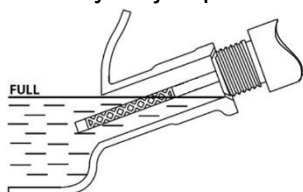

(Obrázek 1: levý obrázek pro P3000i-P3500i-P3500lo, pravý obrázek pro P7500i)

Doporučený motorový olej: YAMALUBE4 (10W-40), SAE 10W-30 nebo 10W-40, SAE#30, SAE#20, SAE#10W.

Doporučená třída motorového oleje: API typ SE nebo vyšší

Množství motorového oleje: Viz **Technické údaje**

7. Vraťte na místo uzávěr plnicího hrdla oleje, kryt a šrouby.

8.3 Údržba vzduchového filtru

Měla by se provádět každých 6 měsíců nebo po 100 hodinách. Vzduchový filtr možná bude zapotřebí čistit častěji, pokud se zařízení používá v mimořádně vlhkých nebo prašných místech.

1. Odšroubujte šroub a potom odstraňte kryt.
2. Odšroubujte šroub a potom odstraňte kryt skříně vzduchového filtru.

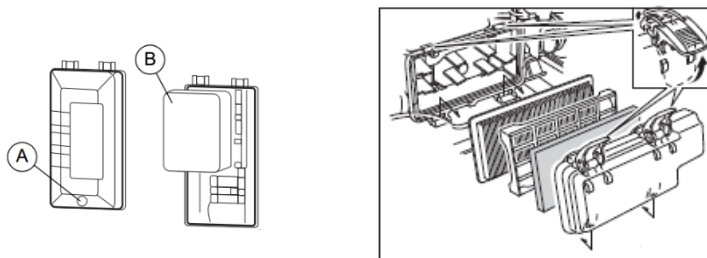

(Levý obrázek pro P3000i-P3500i-P3500Io, pravý obrázek pro P7500i)

3. Vytáhněte pěnovou výplň.
4. Promyjte pěnovou výplň v rozpouštědle a vysušte ji.
5. Pěnovou výplň promastěte olejem a přebytečný olej vymačkejte. Pěnová výplň by měla být vlhká, ale olej by z ní neměl kapat.

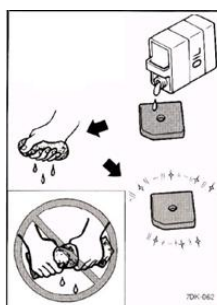

POZNÁMKA: Při vymačkávání oleje pěnovou výplň nekrutěte. Mohla by se tím roztrhat.

6. Vložte pěnovou výplň do skříně vzduchového filtru. Ujistěte se, že pěnová výplň přesně sedí na vzduchovém filtru, aby někde nedocházelo k úniku vzduchu.

POZNÁMKA: Motor by nikdy neměl být spuštěný bez pěnové výplně.

7. Vraťte na místo kryt skříně vzduchového filtru, kryt a šrouby.

8.4 Údržba síta tlumiče a lapače jisker

Měla by se provádět každých 6 měsíců nebo po 100 hodinách. Vzduchový filtr možná bude zapotřebí čistit častěji, pokud se zařízení používá v mimořádně vlhkých nebo prašných místech.

1. Odšroubujte šrouby a odstraňte kryt.
2. Odstraňte uzávěr tlumiče, síto a lapač jisker.

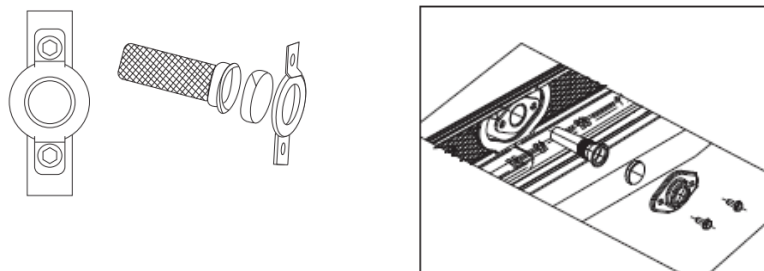

- (Levý obrázek pro P3000i-P3500i-P3500lo, pravý obrázek pro P7500i)
3. Drátěným kartáčem očistěte uhlíkové usazeniny na sítu tlumiče a na lapači jisker. Kartáčem netlačte, abyste síto tlumiče a lapač jisker nepoškodili.

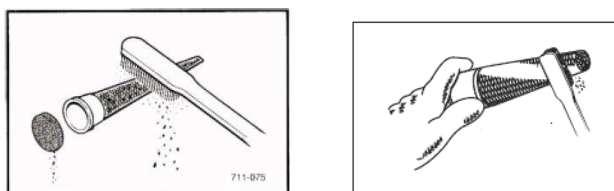

- (Levý obrázek pro P3000i-P3500i-P3500lo, pravý obrázek pro P7500i)
4. Síto tlumiče a lapač jisker zkontrolujte a pokud jsou poškozené, vyměňte je.
 5. Vraťte na místo lapač jisker.
 6. Vraťte na místo uzávěr tlumiče.
 7. Vraťte na místo kryt a utáhněte šrouby.

8.5 Údržba palivového filtru (pokud je k dispozici)

Měla by se provádět každých 12 měsíců nebo po 300 hodinách.

1. Odšroubujte uzávěr palivové nádrže a vytáhněte filtr.
2. Očistěte filtr benzínem.

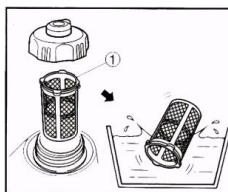

3. Pokud je filtr poškozený, vyměňte ho.
4. Filtr otřete a vraťte na místo.
5. Vraťte na místo uzávěr palivové nádrže.



**VÝSTRAHA**

BENZÍN JE HOŘLAVÝ. Při této údržbě **NEKUŘTE** a **NEPROVÁDĚJTE** ji v blízkosti otevřeného ohně.

8.6 Zapalovací svíčka

Viz obrázek níže

Zapalovací svíčku podle potřeby vyčistěte nebo vyměňte. Viz návod k motoru.

**VÝSTRAHA**

Výfuk se během provozu velice zahřívá a zůstává horký i nějakou dobu po vypnutí motoru. Nikdy se nedotýkejte horkého výfuku.

Poznámka: Doporučenou zapalovací svíčku a vzdálenost elektrod naleznete v kapitole Technické údaje.

1. Vyměňte a zkontrolujte zapalovací svíčku.
2. Je-li izolátor potrháný nebo rozštípaný, zapalovací svíčku vyměňte.
3. Elektrody zapalovacích svíček vyčistěte drátěným kartáčem.
4. Nastavte vzduchovou mezeru zapalovací svíčky (**a**).
5. Zapalovací svíčku našroubujte a utáhněte.

POZNÁMKA: Teplota uvolněné zapalovací svíčky může být velmi vysoká a způsobit poškození motoru.

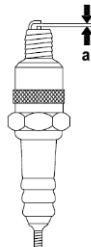
**8.7 Baterie****Vyjmutí baterii (je-li k dispozici)**

Svorky baterií, svorky kabelů a související příslušenství obsahují olovo a olovnaté sloučeniny. Po manipulaci si ihned umyjte ruce.

- a. Zvedněte rukojeť nahoru, zajistěte ji a upevněte na místě.
- b. Uvolněte šrouby krytu údržby a sejměte kryt údržby baterie (1).
- c. Odpojte záporný (-) kabel od záporného (-) pólu baterie a poté odpojte kladný

(+) kabel od kladného (+) pólu baterie.

- d. Odstraňte pásek baterie z háčku ve spodní části generátoru.
- e. Vyjměte baterii z montážního boxu.

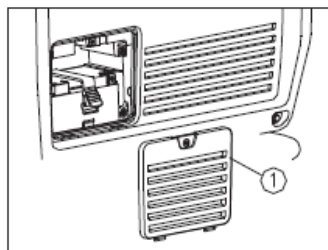
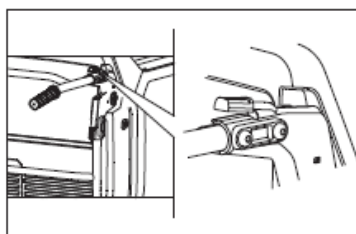

Instalace baterie (je-li k dispozici)

Svorky baterií, svorky kabelů a související příslušenství obsahují olovo a olovnaté sloučeniny. Po manipulaci si ihned umyjte ruce.

1. Vložte baterii do montážního boxu.
2. Propojte kladný (+) kabel s kladným (+) pólem baterie, utáhněte šroub a zakryjte gumovou krytku.
3. Spojte záporný (-) kabel se záporným (-) pólem baterie a utáhněte montážní šroub.
4. Nainstalujte pásek baterie.
5. Znovu namontujte kryt pro údržbu baterie a utáhněte šrouby. V případě, že není namontován kryt pro údržbu baterie, je přísně zakázáno spouštět generátor, jinak dojde ke snížení výkonu generátoru a motoru.

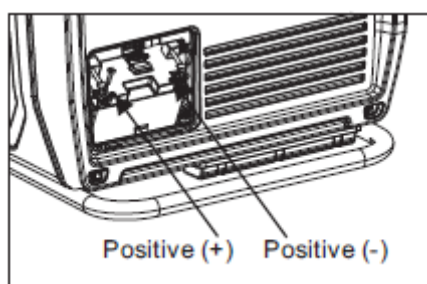

POZNÁMKA:

- Ujistěte se, že je ESC během nabíjení baterie vypnutý.

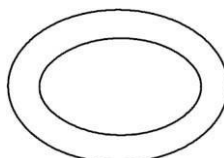

- Nezapomeňte připojit červený vodič nabíječky ke kladnému (+) pólu baterie a černý vodič k zápornému (-) pólu baterie. Vodiče se nesmí připojovat obráceně.
- Pevně připojte kabely nabíječky ke svorkám baterie, aby nedošlo k jejich rozpojení vlivem vibrací motoru nebo jiných poruch.



VAROVÁNÍ

Baterie produkují výbušné plyny.
Jiskry mohou zapálit plyn z baterie.
Zabraňte kontaktu s kůží, očima nebo oděvem.
Uchovávejte mimo dosah dětí.



VAROVÁNÍ

Elektrolyt z baterií je jedovatý a nebezpečný a způsobuje těžké popáleniny apod., neboť obsahuje kyselinu sírovou.
Zabraňte kontaktu s kůží, očima nebo oděvem.

8.8 Dlouhodobé skladování

Dlouhodobé skladování vašeho zařízení vyžaduje určitá preventivní opatření, aby se zabránilo jeho poškození.

Vypuštění paliva

1. Spínač motoru přepněte do polohy „O“.
2. Odšroubujte uzávěr palivové nádrže. Odčerpejte benzín z palivové nádrže do vhodného kanystru pomocí komerčně dostupného ručního přečerpávače paliva. Vraťte na místo uzávěr palivové nádrže.



VÝSTRAHA

BENZÍN JE HOŘLAVÝ. Při této údržbě **NEKURŤTE** a **NEPROVÁDĚJTE** ji v blízkosti otevřeného ohně.



VÝSTRAHA

Rozlité palivo ihned setřete čistou suchou měkkou tkaninou, protože palivo může poškodit lakované plochy nebo plastové části.

3. Spínač motoru přepněte do polohy „I“.
4. Otočte knoflík vzduchové ventilace na uzávěru palivové nádrže do polohy „Zapnuto“ (pokud je k dispozici) a spínač vypnout / spustit / sytič do polohy „I“

5. Spustíte motor a nechejte ho běžet, dokud nezhasne. Doba, po kterou motor poběží, závisí na množství paliva, které zůstalo v nádrži.
6. Odšroubujte šrouby a potom odstraňte kryt.
7. Vypustíte palivo z karburátoru povolením vypouštěcího šroubu na komoře plováku karburátoru.
8. Přepněte spínač vypnout / spustit / sytič do polohy „O“.
9. Utáhněte vypouštěcí šroub.
10. Vraťte na místo kryt a utáhněte šrouby.
11. Otočte knoflík vzduchové ventilace na uzávěru palivové nádrže do polohy „Vypnuto“ (pokud je k dispozici)
12. Uložte generátor na suchém, dobře větraném místě a nezapomeňte ho zakrýt.

Motor

Provedte následující kroky, abyste válec, pístní kroužek atd. ochránili před korozi.

1. Vytáhněte zapalovací svíčku, do otvoru po svíčce nalijte přibližně jednu polévkovou lžici motorového oleje SAE 10W-30 nebo 20W-40 a vraťte svíčku na místo. Reverzním startérem spustíte motor tak, aby se několikrát protočil (při vypnutém zapalování) a stěny válce se pokryly olejem.
2. Táhněte za reverzní startér, doku neucítíte tlak. Přestaňte táhnout (tím se zabrání rezivění válce a ventilů).
3. Generátor zvenku očistěte a ošetřete inhibitorem koroze.
4. Uložte generátor na suchém, dobře větraném místě a nezapomeňte ho zakrýt.
5. Při skladování, přepravě nebo provozu musí generátor být ve svislé poloze.

9. Základní monitorování chyb

Problém / příznak	Příčina / náprava
Pokud motor nespouští, zkontrolujte následující:	<ul style="list-style-type: none"> ▪ Spínač motoru je v poloze „Start“. ▪ Kohoutek přívodu paliva je otevřený. ▪ Palivo je doplněné. ▪ Páka sytiče je ve správné poloze. Při startování studeného motoru by sytič měl být zavřený. ▪ Ke generátoru nejsou připojeny žádné elektrické přístroje. ▪ Zapalovací svíčka je v dobrém stavu. ▪ Kabelová koncovka zapalovací svíčky je pevně zasunutá. ▪ Množství motorového oleje je dostatečné.
Pokud motor nespouští, ale generátor i přesto nepřivádí žádný proud do zásuvek, pak zkontrolujte následující:	<ul style="list-style-type: none"> ▪ Bezpečnostní spínač je sepnutý. ▪ Kabely od generátoru do zásuvek jsou zajištěné.
Pokud motor nespouští, ale jeho chod je nepravidelný, potom zkontrolujte toto:	<ul style="list-style-type: none"> ▪ Stav vzduchového filtru. ▪ Stav zapalovací svíčky a kabelové koncovky zapalovací svíčky. ▪ Čerstvost paliva.

10. Likvidace

10.1 Likvidace starých elektrických a elektronických přístrojů

Odborná likvidace tohoto zařízení zabrání negativnímu dopadu na člověka a životní prostředí, zajistí cílené zpracování škodlivých látek a umožní recyklaci cenných surovin.

Pro zákazníky ze zemí EU

Na tento stroj se nevztahuje evropská směrnice o odpadních elektrických a elektronických zařízeních (OEEZ). Směrnice OEEZ přitom představuje rámec pro nakládání se starými elektrickými zařízeními v celé Evropě.

Tento stroj je profesionální elektrický nástroj, který je určený výhradně pro profesionální použití (tzv. přístroj B2B podle směrnice OEEZ). Na rozdíl od většiny zařízení používaných v domácnostech (tzv. B2C- zařízení) nesmí být toto zařízení v některých zemích EU, např. v Německu, odevzdán na sběrných místech orgánů veřejné správy (jako jsou komunální recyklační dvory). V případě pochybností se můžete v místě prodeje informovat o předepsaném způsobu likvidace B2B-zařízení příslušného státu, abyste zajistili likvidaci podle aktuálně platných zákonných předpisů.

Pro zákazníky z jiných zemí

Doporučujeme stroj nelikvidovat s běžným domovním odpadem, ale odevzdat jej k ekologické likvidaci na odděleném sběrném místě. Také národní zákony mohou předepisovat oddělenou likvidaci elektrických a elektronických výrobků. Musíte proto zajistit řádnou likvidaci tohoto stroje podle platných národních předpisů.

11. Technické údaje

11.1 P3000i

Označení	Jednotka	P3000i
MAX výkon	kW	2,52
COP Pokrač. Provozní výkon	kW	2,3
Délka	mm	565
Šířka	mm	339
Výška	mm	467
Hmotnost	kg	27
Motor		
Způsob spalování		Čtyřtaktní
Chlazení		Vzduchové chlazení
Válce		1
Zdvihový objem	cc	149
Typ paliva		Benzín
Spotřeba paliva@75 %	l/h	1,1
Příprava směsi		Karburátor
Objem nádrže	l	4,3
Max. náplň oleje	l	0,6
Typ zapalovacích svíček		E6RTC nebo ekvivalent
Mezera zapalovací svíčky	mm	0,6-0,7
Typ startéru		Reverzní ruční startér
Výstupní proud	A	10
Výstupní frekvence	Hz	50
Fáze	~	1
Elektrické zásuvky		2xSCHUKO
Hladina akustického tlaku L _{pA} @7mt	dB(A)	62.8
Hladina akustického výkonu L _{wa} naměřená	dB(A)	88
Garantovaná L _{wa}	dB(A)	88

11.2 P3500i

Označení	Jednotka	P3500i
MAX výkon	kW	3,0
COP	kW	3,3
Pokrač. Provozní výkon		
Délka	mm	601
Šířka	mm	458
Výška	mm	553
Hmotnost	kg	49,5
Motor		
Způsob spalování		Čtyřtaktní
Chlazení		Vzduchové chlazení
Válce		1
Zdvihový objem	cc	212
Typ paliva		Benzín
Spotřeba paliva@75 %	l/h	1,7
Příprava směsi		Karburátor
Objem nádrže	l	10
Max. náplň oleje	l	0,6
Typ zapalovacích svíček		F7RTC / BPR6ES nebo ekvivalent
Mezera zapalovací svíčky	mm	0,6-0,7
Typ startéru		Reverzní / elektrický startér
Výstupní proud	A	13
Výstupní frekvence	Hz	50
Fáze	~	1
Elektrické zásuvky		2xSCHUKO
Hladina akustického tlaku L _{pA} @7mt	dB(A)	60.8
Hladina akustického výkonu L _{wa} naměřená	dB(A)	86
Garantovaná L _{wa}	dB(A)	86

11.3 P3500i/o

Označení	Jednotka	P3500i/o
MAX výkon	kW	3,0
COP	kW	3,3
Pokrač. Provozní výkon		
Délka	mm	490
Šířka	mm	430
Výška	mm	417
Hmotnost	kg	34
Motor		
Způsob spalování		Čtyřtaktní
Chlazení		Vzduchové chlazení
Válce		1
Zdvihový objem	cc	212cc
Typ paliva		Benzín
Spotřeba paliva@75 %	l/h	1,1
Příprava směsi		Karburátor
Objem nádrže	l	9
Max. náplň oleje	l	0,6
Typ zapalovacích svíček		F7RTC / BPR6ES nebo ekvivalent
Mezera zapalovací svíčky	mm	0,6-0,7
Typ startéru		Reverzní ruční startér
Výstupní proud	A	13
Výstupní frekvence	Hz	50
Fáze	~	1
Elektrické zásuvky		2xSCHUKO
Hladina akustického tlaku L _{pA} @7mt	dB(A)	68.5
Hladina akustického výkonu L _{wa} naměřená	dB(A)	94
Garantovaná L _{wa}	dB(A)	94

11.4 P7500i

Označení	Jednotka	P7500i
MAX výkon	kW	7.0
COP	kW	6.5
Kontr. Provozní výkon		
Délka	mm	950
Šířka	mm	765
Výška	mm	773
Hmotnost	kg	130
Motor		
Metoda spalování		Čtyřdobý motor
Chlazení		Chlazení vzduchem
Válce		1
Objem	cc	420
Typ paliva		Benzín
Spotřeba paliva@75 %	l/h	2,25
Příprava směsi		Karburátor
Objem nádrže	l	25
Max. olejová náplň	l	1.45
Typ zapalovací svíčky		F7TC / F7RTC
Vzduchová mezera zapalovací svíčky	mm	0.7/0.8
Typ startéru		Elektrické spuštění
Výstupní proud	A	30.5
Výstupní frekvence	Hz	50
Fáze	~	1
Zásuvky		2xSCHUKO + 1xCEE
Hladina akustického tlaku L _{pA} @7mt	dB(A)	65
Naměřená hladina akustického výkonu L _{wa}	dB(A)	92
Zaručená L _{wa}	dB(A)	92

12. Nákresy

12.1 P3000i

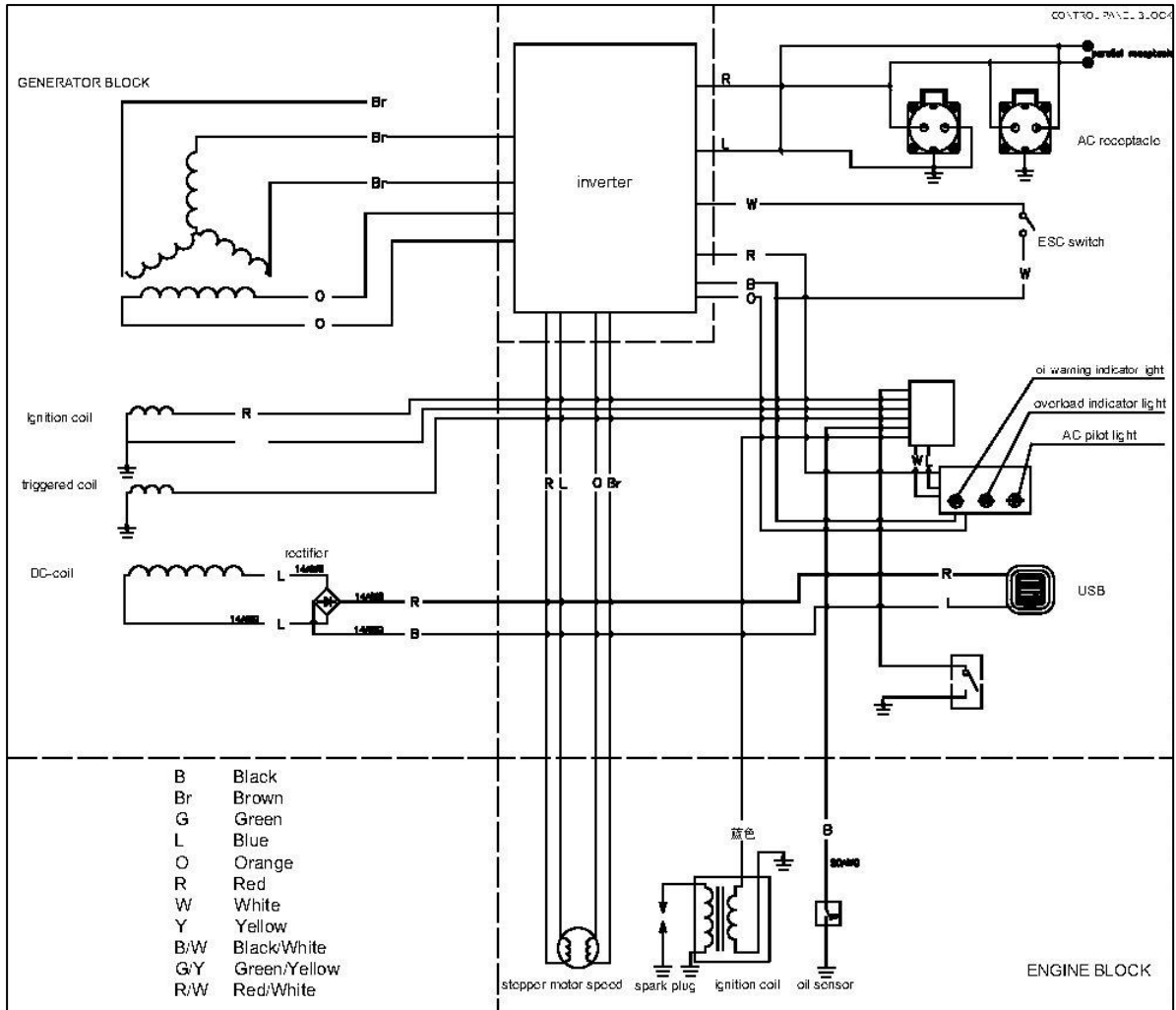

12.2 P3500i

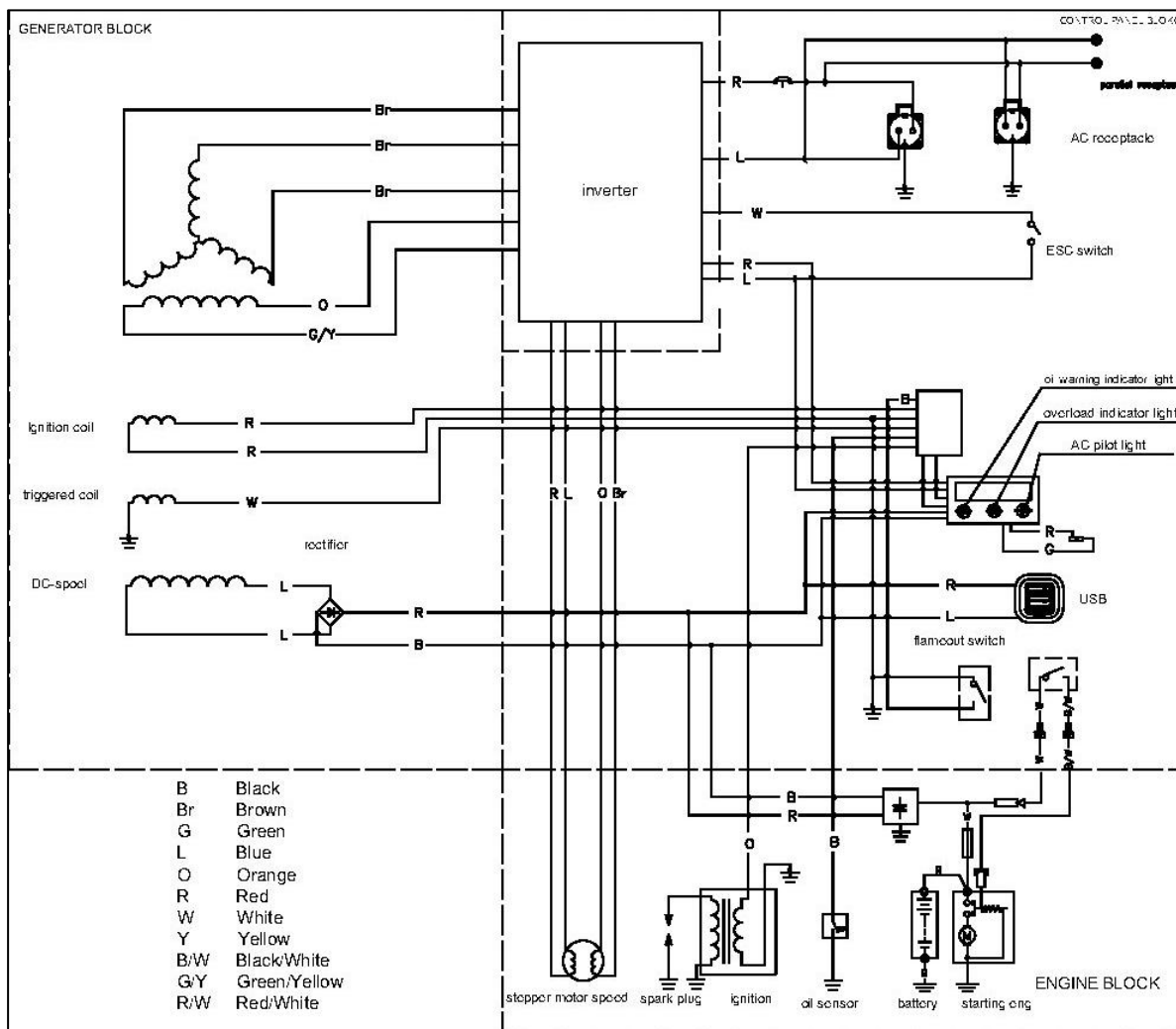

12.3 P3500i/o

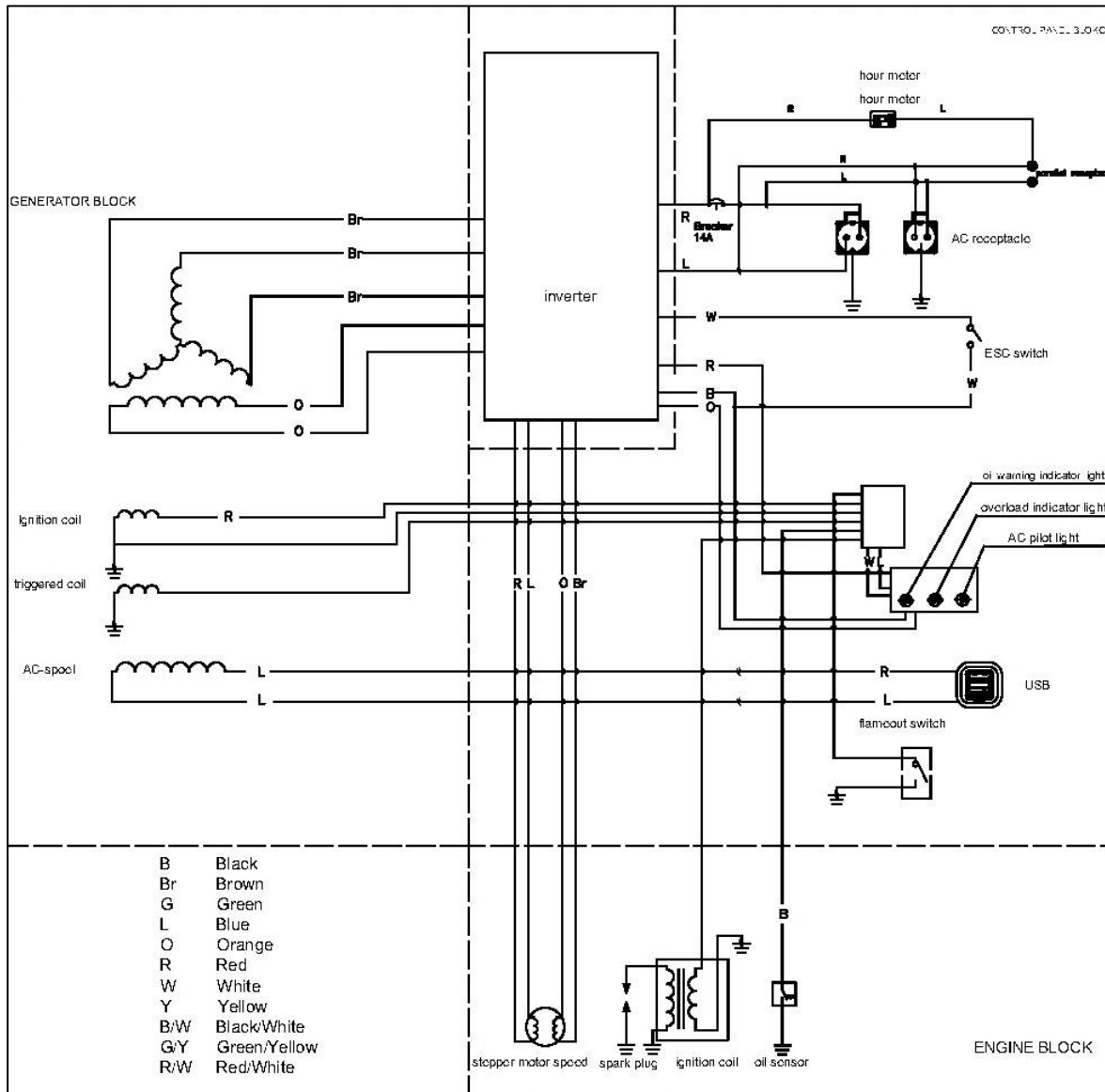

12.4 P7500i

